

## XAP: Stellungs-Melder/Geber

### Ihr Vorteil für mehr Energieeffizienz

Zur exakten Stellungsrückmeldung an pneumatischen Ventilantrieben; ermöglicht die Überwachung des Energieverbrauches in Lüftungsanlagen.

### Einsatzgebiete

Zusatzgeräte für pneumatische Stellantriebe AK41...43 P und pneumatische Ventilantriebe AV43, AVP 142 und AVP 242...244.

### Eigenschaften

- Stellungsrückmeldung für Überwachungsaufgaben
- Gehäuse aus glasfaserverstärktem, selbstverlöschendem Kunststoff
- Hilfskontakt-Einheit mit zwei Kontakten
- Schaltung des jeweiligen Kontakts in Abhängigkeit von der ein- oder ausgefahrenen Antriebs-  
spindel
- Potentiometer-Einheit, deren Widerstand sich in Abhängigkeit des jeweiligen Antriebsschubes  
verändert

### Technische Beschreibung

- zulässige Kontaktbelastung 10(2) A, 250 V~
- Pot. Widerstand 2000  $\Omega$

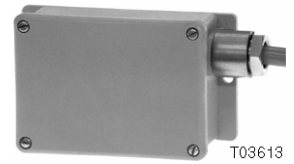

Y03241



Y03308

Typ	Eigenschaften	Ausgangssignal	Gewicht kg
<b>XAP 1 F001</b>	Hilfskontakt-Einheit	2 Kontakte Auf/Zu	0,3
<b>XAP 2 F001</b>	Potentiometer-Einheit	ca. 10...ca. 1800 $\Omega$	0,3

#### XAP 1:

zul. Kontaktbelastung	10 (2) A, 250 V~
Schaltpunkt "ausgefahren"	ca. 5% vor Endstellung
Schaltpunkt "eingezogen"	ca. 5% vor Endstellung
Schaltdifferenz	2,5% des Hubes
Anschlusskabel	4 x 1 mm <sup>2</sup>

#### XAP 2:

Pot. Widerstand	2000 $\Omega$
Widerstand "ausgefahren"	10...50 $\Omega$
Widerstand "eingezogen"	1,5...1,8 k $\Omega$
Auflösung	2 $\Omega$
max. Belastung	4 W, 42 V
Anschlusskabel	3 x 0,5 mm <sup>2</sup>

zul. Umgebungstemperatur	-15...50 °C	Massbild	<a href="#">M274957</a>
Schutzgrad	IP 54 (EN 60529)	Montagevorschrift	
Anschlussplan	XAP 1 <a href="#">A02446</a>	XAP an AV43 P, AVP 142	MV 4151
	XAP 2 <a href="#">A02445</a>	XAP an AK41...43	MV 4153
		XAP an AVP 242...244	MV506040.133

### Zubehör

..... Zusammenbau-Material <sup>1)</sup>: siehe Antriebs-Datenblatt Abschnitt 71

1) Maximale Bestückung des Antriebs: 1 Stellungsregler und 1 XAP

### Funktion

#### XAP 1

In Abhängigkeit des Antriebshubes (Antriebsspindel ausgefahren/eingezogen) schaltet der Kontakt von Anschluss 3-4 auf 1-2 um.

#### XAP 2

In Abhängigkeit des Antriebshubes verändert sich die Stellung des Potentiometerschleifers und damit der Widerstand.

- Antriebsspindel ausgefahren  
10...50  $\Omega$  (Anschluss 1 und 2) und 1,5...1,8 k $\Omega$  (Anschluss 1 und 3)
- Antriebsspindel eingezogen  
1,5...1,8 k $\Omega$  (Anschluss 1 und 2) und 10...50  $\Omega$  (Anschluss 1 und 3)

**Anschlusspläne**

XAP 1

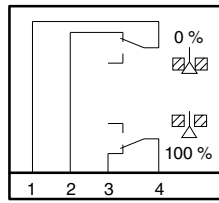

A02446a

XAP 2

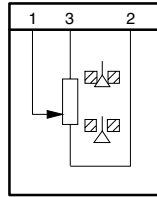

A02445

**Massbild**

XAP1, 2

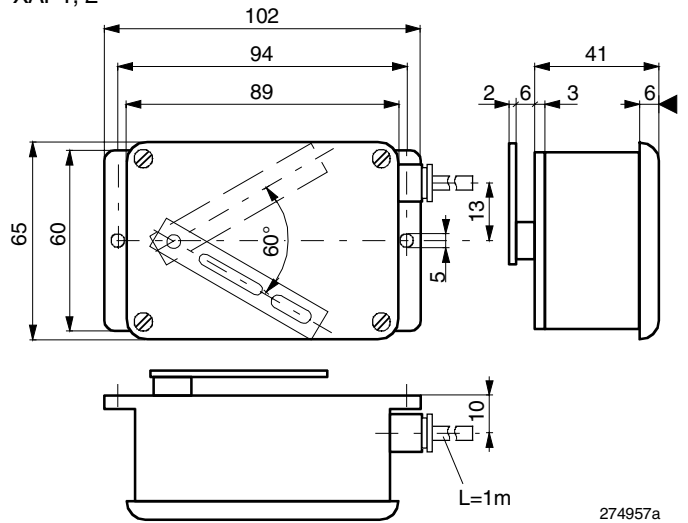

274957a